



COMUNE DI SANT'ANNA ARRESI

AREA VIGILANZA

Piazza Moro 1, 09010 S. ANNA ARRESI – Tel. 0781.9669201 Fax. 0781.966665
P.IVA 01351570922 C.F. 81001910926

**BENVENUTI A
SANT'ANNA
ARRESI
CITTÀ DELLA
MUSICA
E DEL VINO.**

MARCA DA BOLLO
16,00

DOMANDA PER LA REALIZZAZIONE / USO DI PASSO CARRABILE

(Art. 22 D. Lgs. 30 Aprile 1992, n. 285)

Il sottoscritto nato a
Il e residente a via
n. c.a.p. tel. codice fiscale

CHIEDE

La concessione del passo carrabile, per l'accesso dalla via

- al fondo
- al fabbricato laterale ad essa ed adibito a ricovero di veicoli, nonché il conseguente rilascio del prescritto cartello (disposizione di cui all'art. 120 del D.P.R. 16 dicembre 1992 n. 495) ed a tale fine

DICHIARA

1) di essere:

- proprietario del fondo / fabbricato localizzato
- amministratore di condominio, codice fiscale con sede in via n.
- legale rappresentante della Società proprietaria denominata con sede in
Codice fiscale P.IVA

altro

2) Che l'accesso carrabile:

- è posto a filo del manto stradale a "raso"
- non è posto a filo del manto stradale a "raso"
- è conforme alle disposizioni dell'art. 22 D. Lgs. 30 Aprile 1992, n. 285 (Nuovo Codice della Strada) e dell'art. 46 del D.P.R. 16 dicembre 1992, n. 495 (Regolamento di Esecuzione del Codice della Strada), in particolare sono rispettate le condizioni sotto riportate:

a) risulta essere conforme alle disposizioni del vigente Codice della Strada e del Regolamento di attuazione ed in particolare:

- comma 2, art. 46 del D.P.R. 16 dicembre 1992, n. 495 “il varco è distante almeno 12 metri dalle intersezioni stradali”
- comma 4, art. 46 del D.P.R. 16 dicembre 1992, n. 495 “il cancello o serranda posto a protezione della proprietà laterale è arretrato allo scopo di consentire la sosta fuori della carreggiata ovvero il sistema di apertura risulta automatizzato con comando a distanza”.

□ è stato realizzato in data..... autorizzazione / concessione n.....

- 3) Che l'autorimessa e/o spazio aperto a cui si accede con il passo carrabile indicato nella presente domanda è permanentemente e continuativamente destinato a ricovero di veicoli e che in caso di cambiamenti nella destinazione d'uso questi saranno tempestivamente comunicati.
- 4) Di corrispondere la tassa di concessione dovuti per gli anni interessati, secondo l'importo stabilito nel Regolamento per l'applicazione del canone per l'occupazione di spazi ed aree pubbliche, approvato con Deliberazione del C.C. n 51 del 30.10.1998 e comunque prima del ritiro dell'autorizzazione e del relativo cartello previsti dal Codice della strada.
- 5) Di essere consapevole delle sanzioni penali cui può andare incontro in caso di falsità negli atti e dichiarazioni mendaci, come previsto dall'art. 76 del D.P.R. 28 dicembre 2000 n. 445 e che in caso di dichiarazioni non veritiere il sottoscritto decade dai benefici conseguenti al provvedimento eventualmente emanato, sulla base della presente dichiarazione, come previsto dall'art. 75 dello stesso D.P.R. n. 445/2000.

PLANIMETRIA TIPO PER IL RILIEVO DELLA SUPERFICIE DEL PASSO CARRABILE

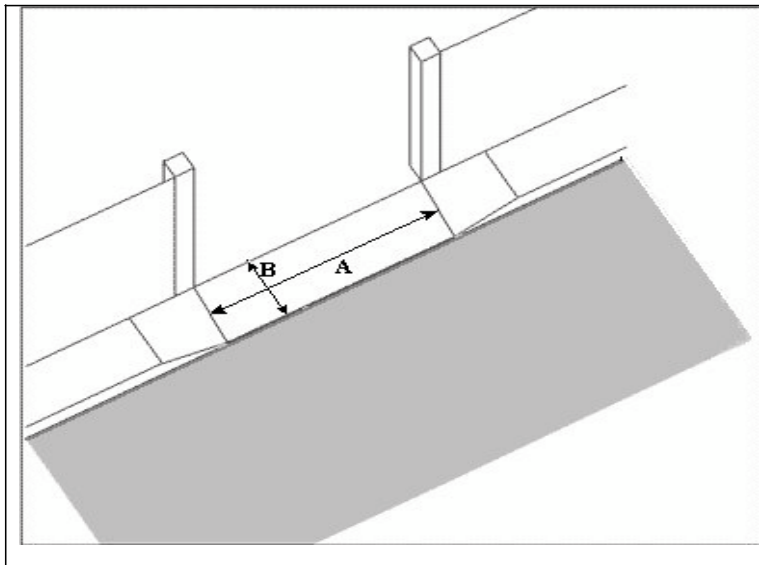

VIA/PIAZZA..... N.....

LARGHEZZA PASSO CARRABILE O ACCESSO (A) =.....metri

PROFONDITA' PASSO CARRABILE O ACCESSO (B) =.....metri

SUPERFICIE TOTALE (A x B) C =metri quadrati

Unità immobiliari servite dal passo carrabile identificate, o identificabili catastalmente, sono n.

N.B. se non esiste marciapiede in luogo della quota B indicare: **MANCANTE**

.....

IL DICHIARANTE

La presente dichiarazione deve essere sottoscritta alla presenza dell'incaricato d'ufficio, oppure, se firmata anticipatamente, dovrà essere allegata all'istanza fotocopia di un documento valido di identità del sottoscrittore (Articolo 38 d.P.R. n. 445/2000)